

fujimoto
IMAGE PROCESSOR

***CP-31* WD**

PARTS LIST

B.No. 1053181~

CP-31WDパーツリスト目次

CP-31 WD MODULE PARTS LIST CONTENTS

ネジ、ワッシャー類	Screw and Washer	1
電気関係部品	Electric Parts	3
I. 水洗ラック	Wash Rack	4
II. 乾燥ラック(2)	Dryer Rack	6
III. 本体(2)	Main Body	9

作成 平成 3年 6月 5日

藤本写真工業 技術部

TEL. 0721-98-0351

FAX. 0721-98-0359

ネジ、ワッシャー 類頁 Screw and Washer

品番 Part No	図番 Drawing No	部 品 名 Parts Description	個数 Qt.	備 考 Remarks
AC		S (丸 2.6×6)	4	SUS304
AD		S (丸 3×4)	2	SUS304
AE		S (丸 3×6)	52	SUS304
AG		S (皿 3×12)	4	SUS304
AH		S (丸 3×15)	6	SUS304
AI		S (丸 3×8)	4	SUS304
AK		S (皿 5×10)	2	SUS304
AL		S (皿 4×8)	2	SUS304
AM		N (M3)	16	SUS304
AN		SW (φ3)		SUS304
AO		平W (φ3)		SUS304
AP		S (丸 4×10)	40	SUS304
AQ		S (丸 4×15)	2	SUS304
AR		S (丸 4×25)	2	SUS304
AS		S (丸 4×6)	1	SUS304
AT		セットビス (4×4)	4	SUS304
AU		タッピング (丸 4×10)	4	SUS304
AW		SW (φ4)		SUS304
AX		平W (φ4)		SUS304
AY		N (M8)	4	SUS304

ネジ、ワッシャー 類頁 Screw and Washer

品番 Part No.	図番 Drawing No.	部 品 名 Parts Description	個数 Qt.	備 考 Remarks
BA		ユリアネジ (M3×12)	8	SUS304
BB		EW (φ6)	45	SUS304
BC		EW (φ5)	2	SUS304
BD		ロールピン (φ3×20)	2	SUS304
BE		平W (φ8)	2	SUS304
BF		EW (φ10)	1	SUS304
CB		金属サポート	4	

電気関係部品 Electric Parts

品番 Part No	図番 Drawing No	部 品 名 Parts Description	個数 Qt.	備 考 Remarks
a	3EA 131	乾燥基板 31WD Dryer PCB	1	
b	4EA1800	ヒーター Heater	1	
c	CF3007	クロスフローファン Ass'y Cross Flow Fan Assv	1	
d	PBM-41E	サーミスター Ass'y Thermistor Assy	1	
e	4EA1857	マイクロテンプ Ass'y Micro Temp. Assy	1	
f	SRCN6A16 -7P	メタルコネクタ 7P Metal Connector 7P	1	
g	1832 3307	パワースイッチ Power Switch	1	
h	FH-B02	ヒューズホルダー Fuse Holder	1	
i	FD-06-N30	端子台 5P Terminal Stand 5P	1	
j		電源コード Ass'y Power Cord Assy	2.5m	
k		ストレインリリーフ Strain Relief	1	
l	SRCN2A16 -7S	メタルコネクタ 7P Metal Connector 7P	1	
m	TCS0234-01 -0101	3P DINコネクタ (ソケット) 3P DIN Connector	2	
n	3EA 132A	基板カバー WD PCB Cover WD	1	
o		降圧トランス Step-Down Transformer	1	

I . 水洗ラック Wash Rack

品番 Part No	図番 Drawing No	部 品 名 Parts Description	個数 Qt.	備 考 Remarks
I- 1	4EA1427	メインギヤ Main Gear	1	
I- 2	4EA1439	スペーサー (1) Spacer (1)	1	
I- 3	4EA1437	圧着バネ Press Spring	8	
I- 4	4EA1426	ブッシュ Bush	18	
I- 5	4EA1440	スペーサー (2) Spacer (2)	2	
I- 6	3EA137-2A	ラック側板 (WD) (1) 左 Rack Side Plate (1) Left	1	
I- 7	4EA1436A	アイドルギヤピン Idle Gear Pin	4	
I- 8	4EA1428	駆動ギヤ Drive Gear	11	
I- 9	4EA1429	アイドルギヤ Idle Gear	2	
I-10	4EA1503	サポーター Support	1	
I-11	4EA1493	駆動ローラー (CP-31) Drive Roller	6	
I-12	4EA1494	駆動ゴムローラー (CP-31) Drive Rubber Roller	2	
I-13	4EA1496A	ローラーシャフト (CP-31) Roller Shaft	1	
I-14	4EA1438-1	ノックピン (1) Knock Pin (1)	10	
I-15	4EA1747A	ガイド板 (WD) 2 Guide Plate (WD) 2	2	
I-16	4EA1746A	ガイド板 (WD) 1 Guide Plate 1	1	
I-17	3EA137-1A	ラック側板 (WD) (1) 右 Rack Side Plate (1) Right	1	
I-18	4EA1505	スペーサー (3) Spacer (3)	1	

1 水洗ラック
wash rack

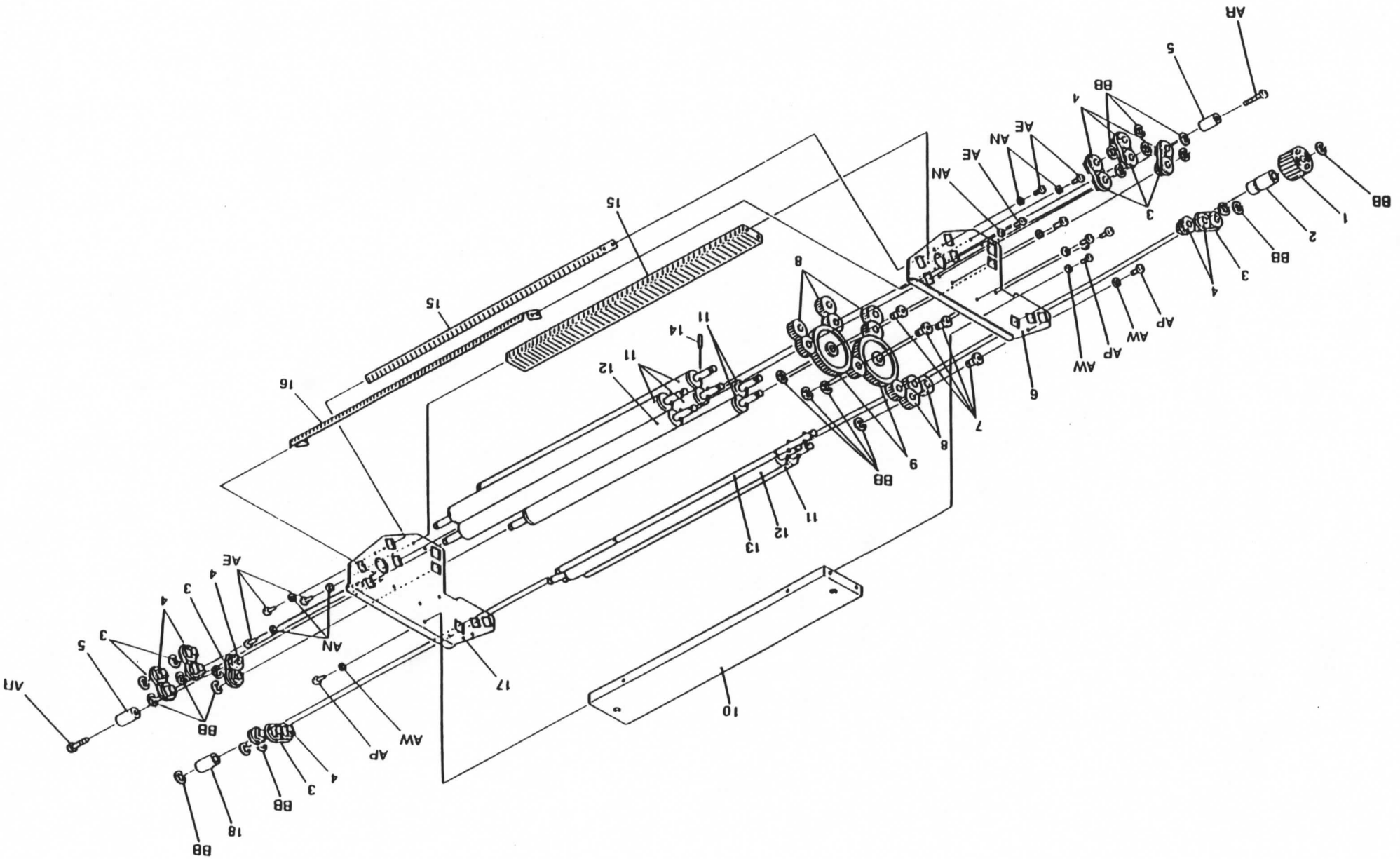

II. 乾燥ラック (2) Dryer Rack

品番 Part No	図番 Drawing No	部 品 名 Parts Description	個数 Qt.	備 考 Remarks
II- 1	4EA1427	メインギヤ Main Gear	1	
II- 2	4EA1439	スペーサー (1) Spacer (1)	1	
II- 3	4EA1426	ブッシュ Bush	20	
II- 4	4EA1437	圧着バネ Press Spring	8	
II- 5	4M 1534	チェンガイド E Chain Guide E	2	
II- 6	4EA1872	ラックカバー E Rack Cover E	1	
II- 7	4EA1792A	サーミスタ台 (CP31WD) Thermistor Stand	1	
II- 9	4EA1936	ペーパーガイド Ass'y Paper Guide Assv	2	
II-10	4EA1737	補強バー (WD) Reinforcing Bar	2	
II-11	4EA1788A	ヒーターガード取付板 Heater Guard Plate	1	
II-12	4EA1787A	ヒーターガード取付軸 Heater Guard Shaft	1	
II-13	4EA1789A	ヒーターガード Heater Guard	7	
II-14	4EA1436A	アイドルギヤピン Idle Gear Pin	1	
II-15	4EA1428	駆動ギヤ Drive Gear	10	
II-16	4EA1429	アイドルギヤ Idle Gear	2	
II-17	4EA1830	スポンジローラーシャフト (3) Sponge Roller Shaft (3)	1	
II-18	4EA1438-1	ノックピン (1) Knock Pin (1)	12	
II-19	4EA1493	駆動ローラー (CP-31) Drive Roller	4	
II-20	4EA1848A	スポンジローラー (1) (CP31) Sponge Roller (1)	1	
II-21	4EA1494	駆動ゴムローラー (CP31) Drive Rubber Roller	1	
II-22	4EA1496A	ローラーシャフト (CP-31) Roller Shaft	1	
II-23	4EA1851B	シボリローラー (CP-31) Squeeze Roller	2	
II-24	3EA136-2D	乾燥ラック側板 (2) (左) Dryer Rack Side Plate 2-Left	1	
II-25	3EA136-1D	乾燥ラック側板 (1) (右) Dryer Rack Side Plate 1-Right	1	

II. 乾燥ラック (2) Dryer Rack

品番 Part No	図番 Drawing No	部品名 Parts Description	個数 Qt.	備考 Remarks
II-26	4EA1734	ヒーターブラケット (WD) Heater Bracket	2	
II-28	4G 060	ヒーター反射板 (2) Ass'y Heater Reflector (2) Ass'y	1	
II-29	4EA1732A	ヒーター台 (WD) Heater Stand	1	
II-31	4EA1731B	ファン取付板 Fan Fastening Plate	1	
II-33		マイクロテンプ台 Micro Temp. Stand	2	
II-34	4EA1735	ラックカバー-A (WD) Rack Cover A	1	
II-35	4EA1791	フィルター Filter	1	
II-36	4EA1790	フィルター押え Filter Stopper	2	
II-37	4EA1794B	ファンカバー Fan Cover	1	
II-38	4G 073	支点ブッシュ Bush	4	
II-39	4EA1852A	ブラケット (WD) Bracket	1	
II-40	4EA1850	アイドルピン Idle Pin	2	
II-41	4EA1744	ラダーホイール大 (WD-26) Ladder Wheel	1	
II-42	4EA1505	スペーサー (3) Spacer (3)	2	
II-43	4EA1745	ラダーホイール小 (WD-15) Ladder Wheel	2	
II-44	4G 075	スペーサー (6) Spacer (6)	1	
II-45		ラダーホイール Ladder Wheel	2	
II-46		ラダーチェーン (73) Ladder Chain	1	

dryer rack

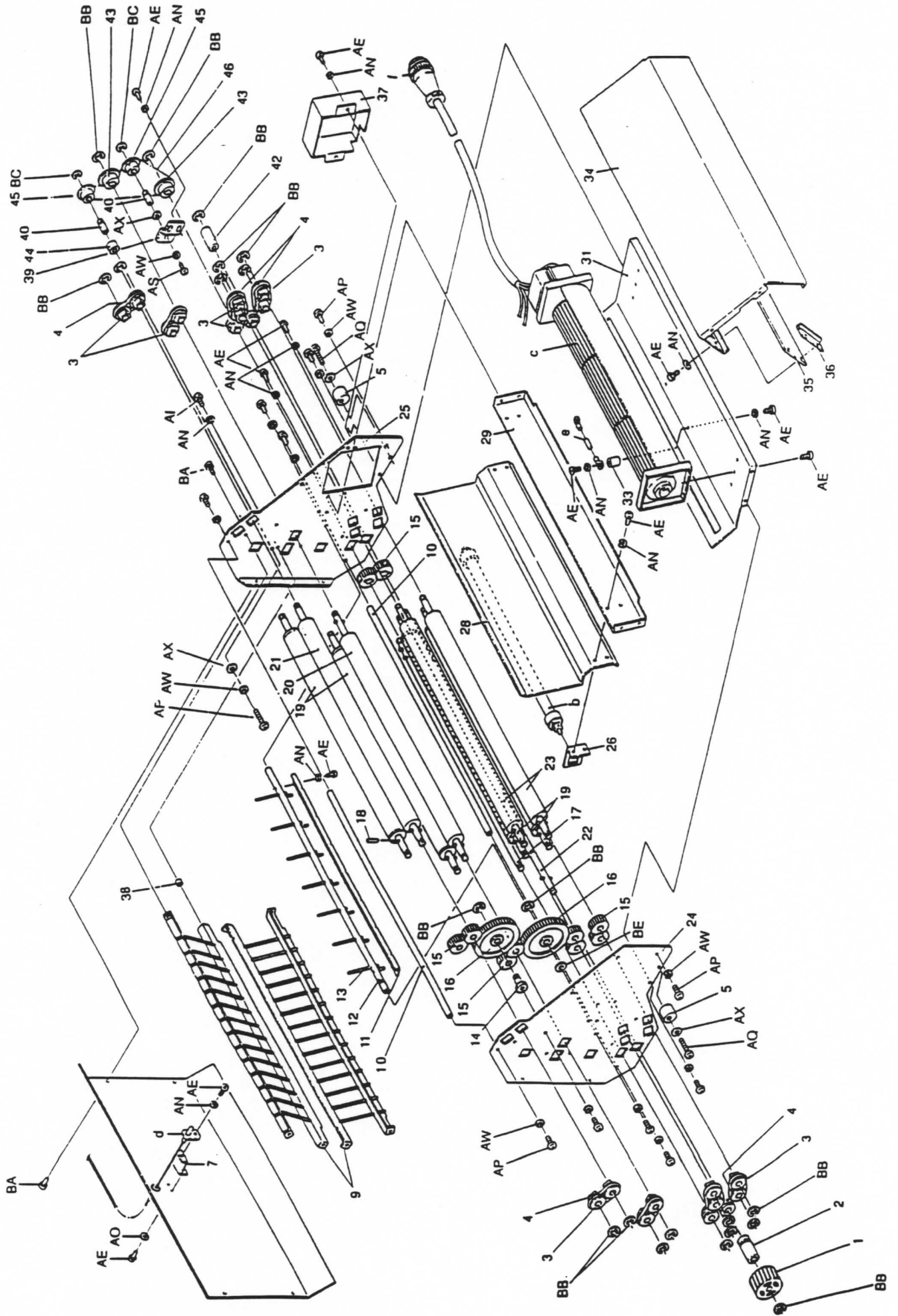

Ⅲ. 本体 (2) Main Body

品番 Part No	図番 Drawing No	部 品 名 Parts Description	個数 Qt.	備 考 Remarks
Ⅲ-26	4EA1749	シャーシ (WD) 1 Chassis 1	1	
Ⅲ-27	4EA1750	シャーシ (WD) 2 Chassis 2	2	
Ⅲ-28	AA 025C	本体ケース (1) (WD) Main Body Case (1)	1	
Ⅲ-29	4EA1756	板ナット (P/P) Plate Nut	1	
Ⅲ-30	4EA1452	配管用ナット Piping Nut	2	
Ⅲ-31		ホースクランプ (大) Hose Clamp Large	2	
Ⅲ-32	4EA1565B	L継手 (2) L-Coupling (2)	1	
Ⅲ-33	4EA1796	継手 (φ15、φ11) Coupling	1	
Ⅲ-34	4EA1935	パイプ (CP31WD) Pipe	1	
Ⅲ-35	4EA1797	絞り弁 (2φ) Valve	1	
Ⅲ-36		耐圧ホース Pressure Resistant Hose	1	
37		HOSE BAND		
Ⅲ-38		ホース Hose	1	
Ⅲ-39	4EA1521	キャップ Cap	1	
Ⅲ-42	2A 002B	下部ケース (WD) Bottom Case	1	
Ⅲ-43	4EA1686A	レベルアジャスター (2) Level Adjuster (2)	4	
Ⅲ-44	4EA1870	引出しレール (WD) Drawer Rail	2	
Ⅲ-46		六角レンチ (M4) Hexagonal Wrench	1	
Ⅲ-47		ユリアネジ (M4×12) Urea Resin Screw	2	
Ⅲ-48	4EA1775	引出し (31S7) Drawer	1	

Ⅲ. 本体 (2) Main Body

品番 Part No	図番 Drawing No	部 品 名 Parts Description	個数 Qt.	備 考 Remarks
Ⅲ- 1	3EA 127A	上部ケース (WD) Top Cover	1	
Ⅲ- 2	4EA1751	ペーパー受け Paper Guide	1	
Ⅲ- 4	4EA1752	パイプホルダー (WD) Pipe Holder	1	
Ⅲ- 5	4EA1838B	シャワーパイプ (1) Shower Pipe (1)	1	
Ⅲ- 6	4EA1564B	L継手 (1) L-Coupling (1)	1	
Ⅲ- 7	4EA1836-1B	ラック受け (1) (WD) 前 Rack Support (1) Front	1	
Ⅲ- 8	4EA1836-2A	ラック受け (1) (WD) 後 Rack Support (1) Rear	1	
Ⅲ- 12	4EA1573	シャワー連結パイプ (CP-31) Shower Connecting Pipe	1	
Ⅲ- 13	4EA1453	パッキン Packing	2	
Ⅲ- 14	4EA1449A	ウォームギヤ Worm Gear	2	
Ⅲ- 15	4EA1450A	駆動シャフト受け Drive Shaft Pillow	2	
Ⅲ- 16	4EA1871	駆動シャフトホルダー (WD) Drive Shaft Holder	2	
Ⅲ- 17	4EA1837B	駆動シャフト (1) (WD) Drive Shaft (1)	1	
Ⅲ- 18	4EA1754	カップリング (WD) Coupling	2	
Ⅲ- 19	4EA1755A	フレキシブルシャフト (WD) Flexible Shaft	1	
Ⅲ- 21	4EA1451	配管用ボルト Piping Bolt	2	
Ⅲ- 22	4EA1834A	シャーシ (WD) 3 Chassis 3	1	
Ⅲ- 23	4EA1463A	板ナット (1) Plate Nut (1)	3	
Ⅲ- 25	4EA1651	板ナット (31) Plate Nut	2	

皿本体 (2)
main body

